

BC-PANIQUE pour sources centrales



BC-PANIQUE-CC



BC-PANIQUE-AC

L'éclairage d'anti-panique peut être éteint ou allumé pendant la présence du public (EC11 §2). Si les foyers lumineux sont éteints à l'état de veille, leur allumage automatique doit être assuré à partir d'un nombre suffisant de points de détection de défaillance de l'alimentation (EC11 §3).

La mise en place d'un coffret "BC-PANIQUE" permet la mise au repos des luminaires d'anti-panique (sur source centrale uniquement).

Présentation

- Modèle: BC-PANIQUE
- Utilisation : Mise au repos volontaire d'éclairage d'ambiance en présence du public (coffret séparé)

Associé à une source centrale permanente, il permet de commuter, d'éclairage d'ambiance (anti-panique) PERMANENT en mode NON PERMANENT.

Le rétablissement en mode PERMANENT peut se faire à tout moment manuellement ou automatiquement sur disparition secteur.

Caractéristiques

Le coffret BC-PANIQUE se présente sous forme d'un coffret mural, renfermant l'appareillage de commandes.

L'alimentation se compose des équipements suivants :

- Un contacteur protégé par fusible
- Une commande de marche forcée en façade - commutateur
- Un bornier de télécommande à distance
- Un contacteur de puissance à sécurité positive
- 2 départs protégés par fusibles bipolaires HPC (Courant Continu) et par disjoncteurs (Courant Alternatif)

Exemple schéma BC-PANIQUE-AC

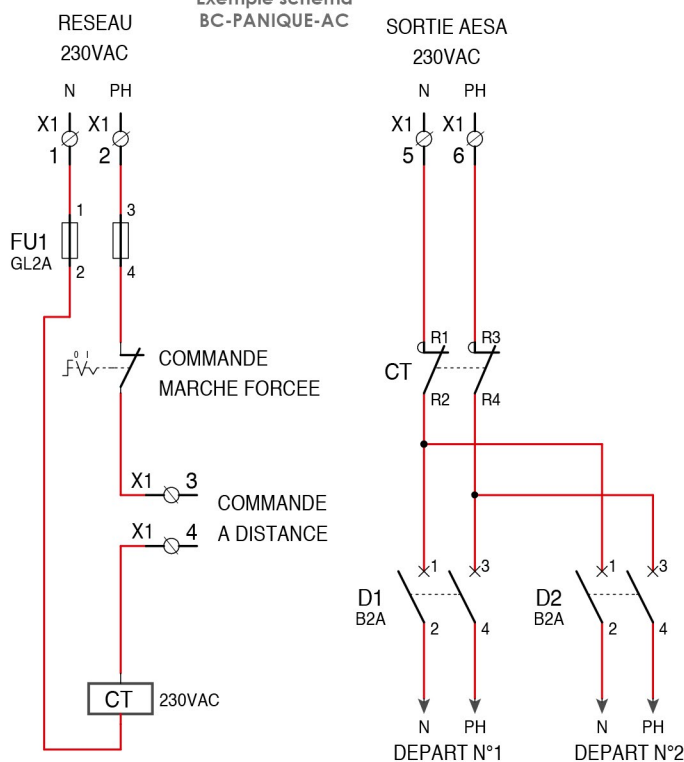

Exemple LSC ANTI-PANIQUE